

BOYA DE AMARRE

MB-3000



MB-3000-12-QRH-75T

Diámetro: 3,0 m

Volumen: 7,5 ; 10 o 12 m³

Obras marítimas, grandes embarcaciones de recreo o instalaciones portuarias

Una boya de amarre con flotadores de polietileno requiere menos mantenimiento, menos equipos logísticos y de elevación que los modelos de acero, y tiene una vida útil más larga.

- 4 módulos de flotador fabricados en polietileno de baja densidad teñido en masa, un material totalmente reciclable que no requiere tratamiento antiincrustante.
- Estructura central fabricada en acero galvanizado con sistemas de protección anticorrosión homologados (galvanizado, pintura, ánodos).
- Diseñado por GISMAN de acuerdo con las especificaciones requeridas (condiciones del sitio, tipo de embarcaciones, etc.) y con cálculos de anclaje y amarre que cumplen con los estándares internacionales (DNV y API RP 2SK).

DIÁMETRO DEL FLOTADOR 3,0 m

Volumen: 7,5 ; 10 o 12m³

OTRAS ESPECIFICACIONES TÉCNICAS

Flotabilidad neta (L)

6 500 a 10 700

Calado (m)

1,2 a 2,3

Coef. de depresión (kg/cm)

72,5

Altura total (m)

3 a 4,5

CUM (tonnes)

17 a 150

Configuraciones

«D»-link, «S»-Shakle, «CT» Chain Through, «T»-Static T o QRH

OPCIONES

Espumado de poliestireno de alta densidad (EPS) o poliuretano (PU)

Cintas retrorreflectantes

Identificación/Marcado con pegatinas de larga duración

Pasamanos

Guardabarros de goma

Linterna de señalización

Marca especial

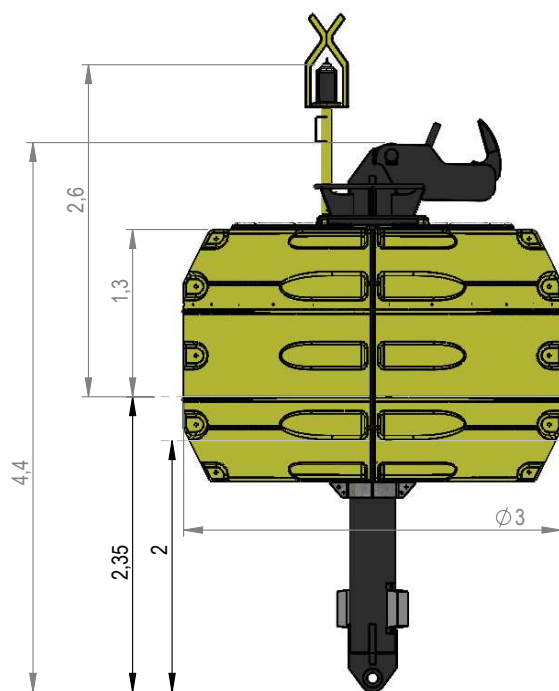

MB-3000-12-QRH-75T