

# COFFRE D' AMARRAGE

## MB-2500



MB-2500-S-60T

**Diamètre: 2,5 m**  
**Volume: 5,25 m<sup>3</sup>**

**Travaux maritimes, grande plaisance ou portuaire**

*Un coffre d'amarrage avec des flotteurs en polyéthylène nécessite moins de maintenance, moins de moyens logistiques et de levage que les modèles en acier, et a une durée de vie supérieure.*

- 4 modules de flotteurs en polyéthylène basse densité teinté dans la masse, un matériau entièrement recyclable qui ne nécessite pas de traitement anti-fooling
- Structure centrale en acier galvanisé avec systèmes de protection anti-corrosion approuvés (galvanisation, peinture, anodes)
- Conçu par GISMAN selon les exigences requises (conditions de site, type de bateaux...) et calculs d'ancrage et de mouillage conformes aux standards internationaux (DNV et API RP 2SK)

### DIAMÈTRE FLOTTEUR 2,5 m

Volume : 5,25 m<sup>3</sup>

### AUTRES CARACTÉRISTIQUES TECHNIQUES

#### Flottabilité nette (L)

4250

#### Tirant d'eau (m)

1,1

#### Coef. d'enfoncement (kg/cm)

50,3

#### Hauteur totale (m)

2,6

#### CMU (tonnes)

17 à 150

#### Configurations

«D»-link, «S»-Shakle,  
«CT» Chain Through ou «T»-Static T.

### OPTIONS

Moussage Polystyrène Haute Densité (EPS) ou Polyuréthane (PU)

Bandes rétro-réfléchissantes

Identification/Marquage avec stickers longue durée

Main courante

Défenses caoutchouc

Feu de signalisation

Marque Spéciale

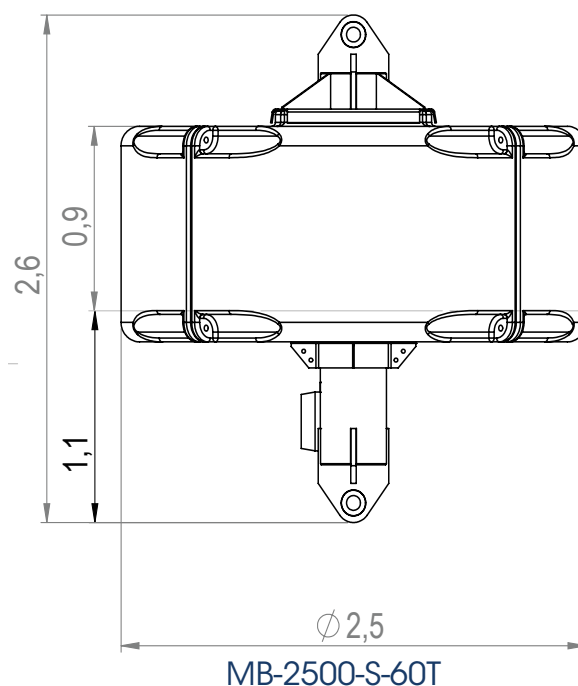

MB-2500-S-60T