

COFFRE D' AMARRAGE MB-2000



MB-2000-S-60T

Diamètre: 2,0 m

Volume: 3,1 m³

Travaux maritimes, grande plaisance ou portuaire

Un coffre d'amarrage avec des flotteurs en polyéthylène nécessite moins de maintenance, moins de moyens logistiques et de levage que les modèles en acier, et a une durée de vie supérieure.

- 2 modules de flotteurs en polyéthylène basse densité teinté dans la masse, un matériau entièrement recyclable qui ne nécessite pas de traitement anti-fooling
- Structure centrale en acier galvanisé avec systèmes de protection anti-corrosion approuvés (galvanisation, peinture, anodes)
- Conçu par GISMAN selon les exigences requises (conditions de site, type de bateaux...) et calculs d'ancrage et de mouillage conformes aux standards internationaux (DNV et API RP 2SK)

DIAMÈTRE FLOTTEUR 2,0 m

Volume : 3,1 m³

AUTRES CARACTÉRISTIQUES TECHNIQUES

Flottabilité nette (L)

265

Tirant d'eau (m)

1,0

Coef. d'enfoncement (kg/cm)

32,2

Hauteur totale (m)

2,4

CMU (tonnes)

7,8 à 80

Configurations

«D»-link, «S»-Shakle,
«CT» Chain Through ou «T»-Static T.

OPTIONS

Moussage Polystyrène Haute Densité (EPS) ou Polyuréthane (PU)

Bandes rétro-réfléchissantes

Identification/Marquage avec stickers longue durée

Main courante

Défenses caoutchouc

Feu de signalisation

Marque Spéciale

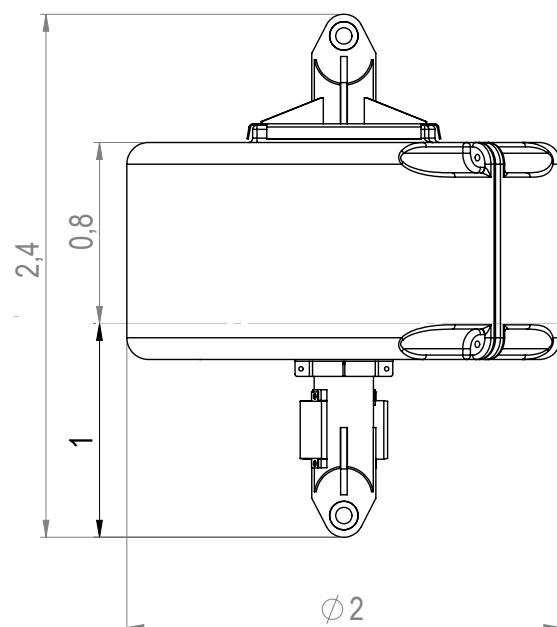

MB-2000-S-60T