

BOUÉE POLYÉTHYLÈNE

GBM-3000

Diamètre : 3m
Volume : de 7,5 à 12m³
Pour sites exposés

La bouée GBM-3000, grâce à sa conception modulaire, peut s'adapter à toutes les applications de balisage en haute mer. Sa configuration est conçue sur-mesure selon les conditions du site et les spécifications du client.

- 4 modules de flotteur en polyéthylène vierge, avec couleur teintée dans la masse et stabilisée UV, épaisseur standard 12mm (supérieure disponible sur demande), et remplis de mousse en polystyrène expansé (PSE)
- Espar Haute Visibilité en Polyéthylène (HVPE) ou Aluminium (ALU)
- 2 types de structure centrale en acier galvanisé: autoportante avec lest béton directement intégré dans une enveloppe polyéthylène (SATPE), ou queue standard (TT)

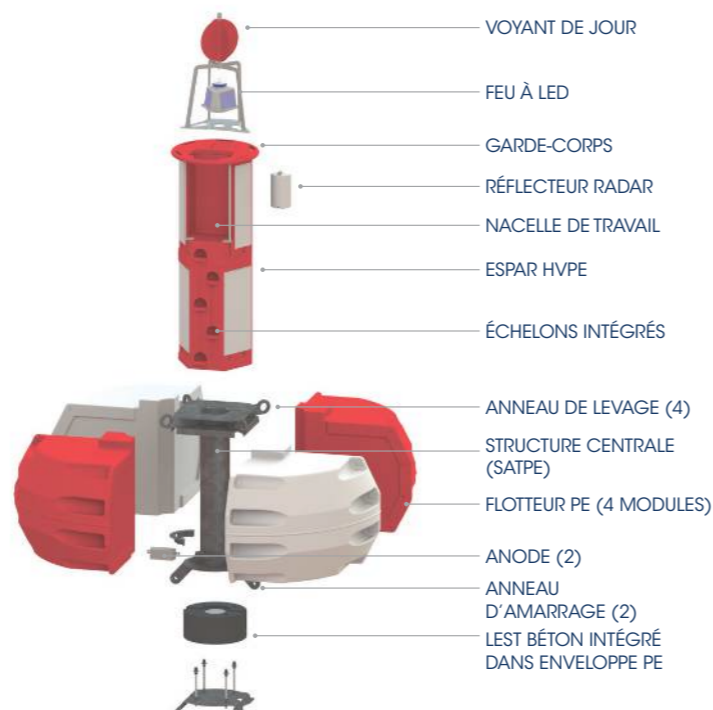

2 types d'espar, pour offrir une grande visibilité et ajuster le plan focal selon la demande du client

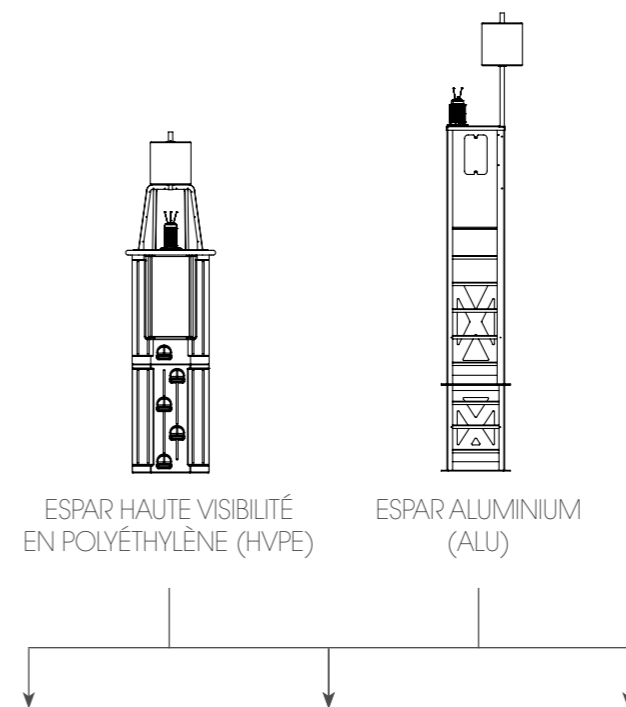

flotteur de 3m de diamètre, disponible en 3 volumes différents pour s'adapter à toutes les conditions de site

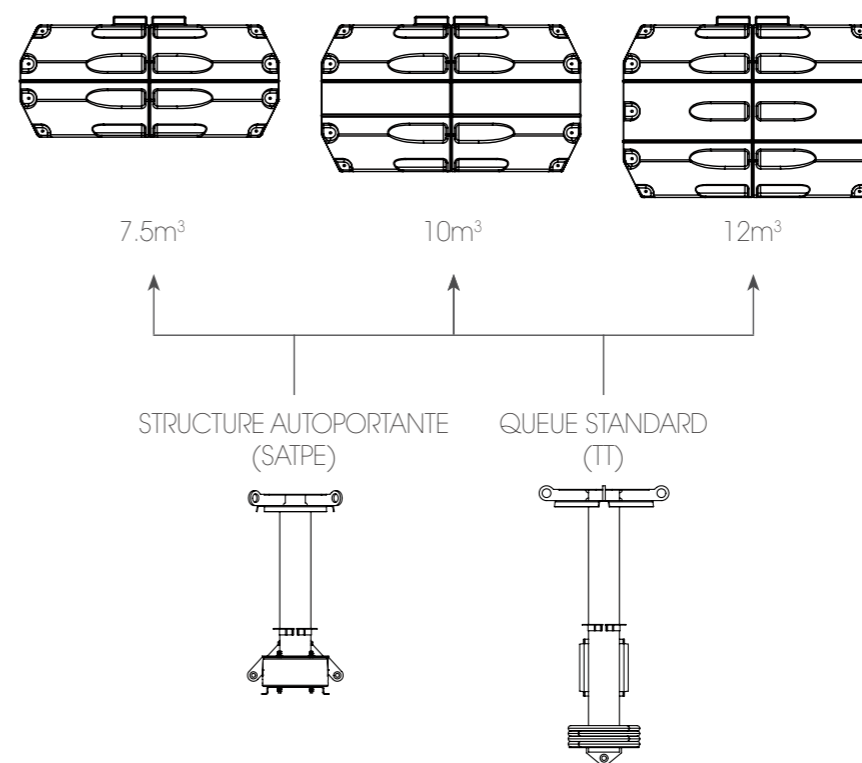

la structure centrale autoportante permet à la bouée de tenir debout sur l'aire de stockage ou sur le pont du navire (uniquement disponible pour flotteur 7,5m³)

2 TYPES D'ESPAR

HVPE (PE Haute Visibilité)
 Hauteur 2,7m

ALUMINIUM
 Ajustable de 3 à 4m de haut selon les spécifications requises pour le plan focal

FLOTTEUR Ø 3M

Volume 7,5 ou 10 ou 12m³
 Rempli de mousse PSE

2 TYPES DE STRUCTURE CENTRALE MÉTALLIQUE

SATPE: autoportante avec lest béton intégré dans une enveloppe PE

TT: queue standard

CARACTÉRISTIQUES TECHNIQUES

Réserve de flottabilité (m³)
 5,9 à 10,2

Plan focal (m)
 4 à 6,2

Tirant d'eau (m)
 1,1 à 4,3

Hauteur hors-tout (m)
 6 à 11,6

Lest (kg)
 390 ou 520

Poids total (kg)
 1 300 à 2 100

Visibilité (m²)
 5,2 minimum

Mouillage recommandé
 Chaîne Ø 35mm (2 points pour SATPE)

Feu recommandé
 Feu compact solaire ou feu d'horizon avec générateur solaire séparé, avec une portée de 4 à 10 MN